

Instructions

Pull avec WOW Trendy



SCAN ME

Instructions en ligne
sur www.sommer.ch

Modèle de @studioceliahoste

Pour ce pull, on tricote d'abord le dos et le devant séparément, en commençant par les épaules et l'encolure, jusqu'en bas des emmanchures où on rejoint le dos et le devant pour tricoter le reste du corps en rond, en faisant des diminutions et ce, jusqu'à atteindre la longueur souhaitée.

Pour faire les manches, on relève les mailles autour de l'emmanchure et on tricote en rond jusqu'à atteindre la longueur souhaitée, dans un mélange de laines et de couleurs différentes.

TAILLES : -a) 38-40 -b) 42-44 -c) 46-48 -d) 50-52

Le modèle de la photo correspond à la taille : -a) 38-40

Avez-vous tout ce dont vous avez besoin ?

Voyons ensemble la liste de matériel nécessaire

WOW-CHUNKY by Katia

col 53 noir : -a) 5 -b) 6 -c) 6 -d) 6 pelotes

col 70 lilas : -a) 1 -b) 1 -c) 2 -d) 2 pelotes

WOW-TRENDY by Katia

col 304 orange : -a) 2 -b) 2 -c) 2 -d) 2 pelotes

col 307 beige : -a) 1 -b) 1 -c) 2 -d) 2 pelotes

Marqueurs de maille

Aiguilles circulaires : n° 7 et 8 avec des câbles de 40 cm et de 100 cm

À VOS AIGUILLES !

Les mesures finales du pull sans manches sont les suivantes

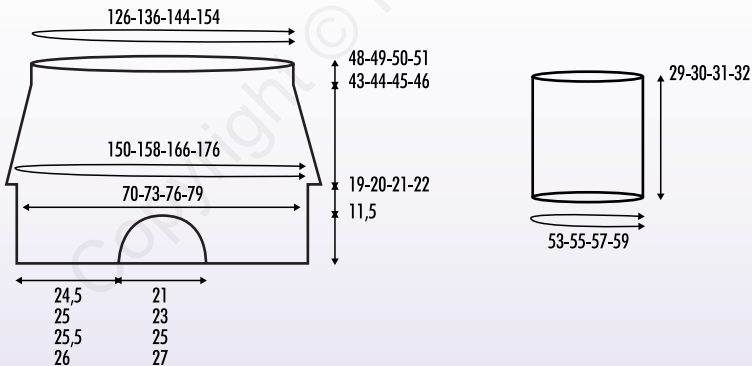

Chaque maille a son importance

Apprenez à tricoter ces mailles comme une vraie pro

Jersey end

2 m.end. ensemble

Jersey end en rond

Pt mousse en rond

Maille endroit torsé

Côtes 1x1 en rond (voir explication)

Jersey env. en rond (voir explication)

Rayures 1 (voir explication)

Rayures 2 (voir explication)

Augmentation AiD (voir explication)

Augmentation AiG (voir explication)

Rang/s - Rg(s)

Maille(s) - m

Marqueur de maille - M

Aiguille - aig

Centimètres – cm

Augmentation – *augm*

Diminution – *dim*

Jersey env. en rond :

Rg1 : tric. en m.env.

Rg2 : tric. en m.env.

Répéter ces 2 rangs.

Côtes 1x1 en rond :

Rg1 : * 1 m.end., 1 m.env. * répéter de * à *

Rg2 et rgs suivants : répéter le rg1.

Rayures 1 et 2 : Tricoter le fil WOW TRENDY en *jersey env en rond* et le fil WOW CHUNKY en *pt mousse en rond*, dans l'ordre de couleurs suivant.

Remarques : Placer un marqueur de début de rang et, à chaque changement de qualité pour tricoter en WOW TRENDY, tricoter le premier rang en maille endroit.

Rayures 1

WOW TRENDY col orange 3 rgs

WOW CHUNKY col noir 3 rgs

WOW CHUNKY col lilas 4 rgs

WOW TRENDY col beige 4 rgs

WOW TRENDY col orange 2 rgs

WOW CHUNKY col lilas 7 rgs

WOW CHUNKY col noir 4 rgs

WOW CHUNKY col lilas 2 rgs

WOW TRENDY col beige 3 rgs

WOW CHUNKY col lilas 2 rgs

WOW TRENDY col orange **-a**) 3 rgs **-b**) 4 rgs **-c**) 5 rgs **-d**) 6 rgs

Et au rg suivant, **rabattre** toutes les m.

Rayures 2

WOW CHUNKY col noir 1 rg

WOW TRENDY col orange 5 rgs

WOW CHUNKY col lilas 8 rgs

WOW TRENDY col beige 4 rgs

WOW CHUNKY col noir 5 rgs

WOW CHUNKY col lilas 12 rgs

WOW TRENDY col orange **-a**) 2 rgs **-b**) 3 rgs **-c**) 4 rgs **-d**) 5 rgs

Et au rg suivant, **rabattre** toutes les m.

Augmentation intercalaire droite AiD (sur l'endroit de l'ouvrage) avec l'aiguille gauche, relever le fil horizontal entre les deux mailles d'arrière en avant et tricoter une maille endroit.

Augmentation intercalaire gauche AiG (sur l'endroit de l'ouvrage) avec l'aiguille gauche, relever le fil

horizontal entre les deux mailles d'avant en arrière et tricoter une maille endroit torsé (dans le brin arrière).

ÉCHANTILLON

En *jersey end* avec CHUNKY et des aig n° 8

10 cm x 10 cm = 9 m et 13 rgs

SPOILER Pour éviter le drame, faites un échantillon avant de commencer

Important : Avant de commencer l'ouvrage, tricotez un échantillon pour vous assurer qu'il corresponde à l'échantillon indiqué dans le modèle. Si le nombre de mailles et de rangs n'est pas le même que dans l'échantillon du modèle, l'ouvrage final peut avoir des dimensions différentes à celles indiquées dans les explications. Nous vous conseillons donc de tricoter un autre échantillon avec des aiguilles plus fines ou plus épaisses jusqu'à obtenir le même nombre de mailles et de rangs que ceux de notre échantillon.

C'EST PARTI !

ÉTAPE 1

DOS

Épaules, encolure et emmanchures : En WOW CHUNKY col noir, sur des aig n° 8 et un câble de 100 cm, monter -a) 63 m -b) 65 m -c) 69 m -d) 71 m, tricoter en *jersey end*.

Remarque : on tricote en rangs aller-retour.

À -a) 19 cm -b) 20 cm -c) 21 cm -d) 22 cm de hauteur totale, sur un rang envers de l'ouvrage, mettre les -a) 63 m -b) 65 m -c) 69 m -d) 71 m en attente.

ÉTAPE 2

DEVANT

Épaule gauche, augmentations d'encolure et d'emmanchure : Placer l'endroit du dos vers soi et en WOW CHUNKY col noir avec les aig n° 8 et le câble de 100 cm relever des m sur les -a) 24,5 cm -b) 25 cm -c) 25,5 cm -d) 26 cm de l'épaule gauche du dos (**côté gauche du pull**) en faisant des **augmentations** ou des **diminutions** si nécessaire au premier rg jusqu'à obtenir : -a) 22 m -b) 22 m -c) 23 m -d) 23 m

Remarque : Relever les m à partir de l'encolure vers l'épaule pour que le premier rg à tricoter soit sur l'envers de l'ouvrage.

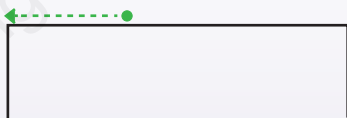

Tricoter en *jersey end* en faisant les augmentations suivantes :

Rg6 :

-a) 2 m, AiG, 20 m = **23 m**

-b) 2 m, AiG, 20 m = **23 m**

-c) 2 m, AiG, 21 m = **24 m**

-d) 2 m, AiG, 21 m = **24 m**

Rg10 :

-a) 2 m, AiG, 21 m = **24 m**

-b) 2 m, AiG, 21 m = **24 m**

-c) 2 m, AiG, 22 m = **25 m**

-d) 2 m, AiG, 22 m = **25 m**

Rg12 :

-a) 2 m, AiG, 22 m = **25 m**

-b) 2 m, AiG, 22 m = **25 m**

-c) 2 m, AiG, 23 m = **26 m**

-d) 2 m, AiG, 23 m = 26 m

Rg14 :

-a) 2 m, AiG, 23 m = 26 m

-b) 2 m, AiG, 23 m = 26 m

-c) 2 m, AiG, 24 m = 27 m

-d) 2 m, AiG, 24 m = 27 m

Tricoter le rg suivant sur l'envers de l'ouvrage et mettre les m **en attente**.

Épaule droite, augmentations d'encolure et d'emmanchure : De l'autre côté du pull, **relever des m** sur les -a) 24,5 cm -b) 25 cm -c) 25,5 cm -d) 26 cm de l'épaule droite du dos (**côté droit du pull**) en faisant des **augmentations** ou des **diminutions** si nécessaire au premier rg jusqu'à obtenir : -a) 22 m -b) 22 m -c) 23 m -d) 23 m.

Remarque : Relever les m à partir de l'épaule et vers l'encolure pour que le premier rg à tricoter soit sur l'envers de l'ouvrage.



Tricoter en *jersey end* en faisant les augmentations suivantes :

Rg6 :

-a) 20 m, AiD, 2 m = 23 m

-b) 20 m, AiD, 2 m = 23 m

-c) 21 m, AiD, 2 m = 24 m

-d) 21 m, AiD, 2 m = 24 m

Rg10 :

-a) 21 m, AiD, 2 m = 24 m

-b) 21 m, AiD, 2 m = 24 m

-c) 22 m, AiD, 2 m = 25 m

-d) 22 m, AiD, 2 m = 25 m

Rg12 :

-a) 22 m, AiD, 2 m = 25 m

-b) 22 m, AiD, 2 m = 25 m

-c) 23 m, AiD, 2 m = 26 m

-d) 23 m, AiD, 2 m = 26 m

Rg14 :

-a) 23 m, AiD, 2 m = 26 m

-b) 23 m, AiD, 2 m = 26 m

-c) 24 m, AiD, 2 m = 27 m

-d) 24 m, AiD, 2 m = 27 m

Sur le rg endroit suivant (**Rg16**), tricoter les -a) 26 m -b) 26 m -c) 27 m -d) 27 m du côté droit du pull, **monter** -a) 11 m -b) 13 m -c) 15 m -d) 17 m, récupérer les -a) 26 m -b) 26 m -c) 27 m -d) 27 m mises en attente du côté gauche (= **fermeture de l'encolure**)

On obtient : -a) 63 m -b) 65 m -c) 69 m -d) 71 m

Continuer à tricoter en *jersey end*.

Dessous des emmanchures : À -a) 19 cm -b) 20 cm -c) 21 cm -d) 22 cm de hauteur totale, après avoir tricoter un rg envers, **assembler** le dos et le devant comme suit :

-a) 63 m du devant, **monter** 2 m, M, **monter** 2 m, récupérer les 63 m du dos, **monter** 2 m, M, **monter** 2 m = 134 m

-b) 65 m du devant, **monter** 2 m, M, **monter** 2 m, récupérer les 65 m du dos, **monter** 2 m, M, **monter** 2 m = 138 m

-c) 69 m du devant, **monter** 2 m, M, **monter** 2 m, récupérer les 69 m du dos, **monter** 2 m, M, **monter** 2 m

= 146 m

–d) 71 m du devant, **monter** 2 m, M, **monter** 2 m, récupérer les 71 m du dos, **monter** 2 m, M, **monter** 2 m = 150 m

Remarque : Les M placés entre les 2 m indiquent l'emplacement des **dim** et le dernier M indique le début de rg.

Corps : au rang suivant, tricoter toutes les m en *jersey end en rond*.

Remarque : Placer un marqueur de début de rang.

Sur les rgs suivants (**Rg4, Rg10, Rg16, Rg22 et Rg28**) faire une **diminution** 1 maille avant et après les M en tricotant 2 m.end, ensemble.

On obtient : –a) 114 m –b) 118 m –c) 126 m –d) 130 m

À 24 cm à partir du dessous des emmanchures, **changer d'aig.** et avec les aig.n° 7 tricoter 5 rgs en *côtes 1x1 en rond* et **rabattre** toutes les m au rang suivant.

ÉTAPE 3

MANCHES

Manche gauche : sur les aig n° 8 et le câble de 40 cm, **relever** les m tout autour de l'emmanchure en faisant des **augmentations** ou des **diminutions** si nécessaire sur le premier rang jusqu'à obtenir : –a) 48 m –b) 50 m –c) 52 m –d) 54 m et tricoter les *rayures 1*.

Manche droite : **Relever** les mailles de la manche droite comme pour la manche gauche, mais tricoter les *rayures 2*.

MONTAGE ET FINITIONS

Col : Avec les aig. circulaires n° 8, le câble de 40 cm et WOW CHUNKY col noir, **relever** toutes les m de l'encolure en faisant des augmentations ou des diminutions sur le premier rang si nécessaire jusqu'à obtenir : –a) 50 m –b) 54 m –c) 60 m –d) 64 m et 7 tricoter 5 rgs en *côtes 1x1 en rond* et **rabattre** toutes les m au rang suivant.

Remarque : Placer un marqueur de début de rang.





www.katia.com

